

AÉROTHERMES

À VAPEUR OU À EAU CHAUDE



CHAUFFAGE

RÉV. 1
2018

PRODUITS ROSEMEX

ROSEMEX
CHAUFFAGE

CARACTÉRISTIQUES

UNE LARGE GAMME D'APPLICATIONS

- Les aérothermes ROSEMEX à eau chaude ou à vapeur sont conçus pour chauffer économiquement et offrir un confort ambiant dans les édifices industriels, commerciaux et institutionnels.
- Les modèles horizontaux H et HS se déclinent en 13 grandeurs et produisent jusqu'à 524 MBH.
- Les modèles verticaux V et VS se déclinent en 13 grandeurs et produisent jusqu'à 602,5 MBH.
- La projection d'air s'effectue à plus grande distance avec les appareils HS et VS à basse température de sortie (à vapeur haute pression).
- Des diffuseurs en option offrent une flexibilité maximale de la distribution d'air (en option sur les modèles horizontaux et verticaux).
- Des appareils dotés de serpentins spéciaux sont fournis sur demande : ailettes en cuivre sur tubes en cuivre, serpentins recouverts d'un revêtement de marque Heresite ou tubes en laiton rouge.

PERFORMANCE ÉLEVÉE

- Un nombre de pieds cubes par minute (PCM) plus élevé pour une température d'air de sortie plus basse.
- Un fonctionnement plus silencieux grâce à des moteurs à faible régime.
- Une projection et une circulation de l'air supérieures.
- Une ouverture sur le dessus des modèles V permet de recirculer l'air chaud qui s'accumule au plafond.
- Convient à de plus grands différentiels de la température de l'eau.
- Les appareils HS et VS comportent des ailettes plus largement espacées, ce qui permet d'obtenir un débit (PCM) plus important et une vitesse de sortie plus élevée pour une projection à plus grande distance.
- Garantie contre tout défaut de matériau ou de fabrication pour une période d'un an à compter de la date d'achat.

CONSTRUCTION ROBUSTE ET DURABLE

- Boîtier : en acier renforcé moulé
- Fini : la tôle est dégraissée chimiquement, phosphatée et gravée. Couche de peinture grise semi-lustrée.
- Serpentin : comprend des collecteurs en acier, des tubes en cuivre, des ailettes en aluminium ondulées. De série sur tous les modèles. Tous les serpentins sont éprouvés à une pression d'air de 350 psi en immersion dans l'eau.
- Moteurs : spécialement sélectionnés à la suite d'essais, les moteurs sont dotés d'une protection thermique, et tous les modèles sont lubrifiés en permanence pour un minimum de 20 000 heures de fonctionnement. Les moteurs sont fermés et autoventilés.
- Supports de moteur : ils sont robustes et résistent à la corrosion. Tous les moteurs ou supports sont montés sur caoutchouc.
- Ventilateurs : ils se composent de pales en aluminium; ils sont robustes, équilibrés, efficaces et silencieux.

ENTRETIEN FACILE

- Les pièces sont faciles d'accès pour les travaux d'entretien, les réparations et les remplacements.
- Les moteurs sont directement accessibles sur les appareils du modèle H, et la dépose du moteur s'effectue facilement par l'ouverture du ventilateur sur les modèles V.

ASPECT

- Attrayant et compact. Conception moderne, rehaussée par un fini gris aluminium semi-lustré.

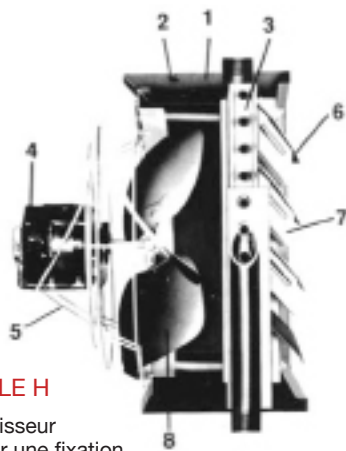

VUES DE COUPE

FIGURE 1

Caractéristiques du MODÈLE H

1. Boîtier en acier de forte épaisseur
2. Écrou à « prise rapide » pour une fixation facile et en toute solidité de l'appareil
3. Serpentin à une rangée avec collecteur simple d'un côté formant un demi-circuit
4. Moteur pour usage intensif conçu pour une durée de vie prolongée, lubrifié en permanence pour un minimum de 20 000 heures de fonctionnement
5. Support moteur robuste
6. Persiennes réglables
7. Diffuseur quadridirectionnel (en option)
8. Lames de ventilateur robustes et équilibrées

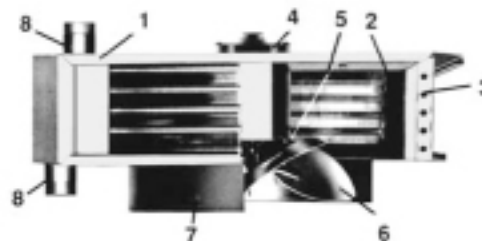

FIGURE 2

Caractéristiques du MODÈLE V

1. Boîtier en acier de forte épaisseur
2. Écrou à « prise rapide » pour une fixation facile et en toute solidité de l'appareil
3. Serpentin à une rangée avec collecteur à chaque bout formant un circuit complet
4. Moteur pour usage intensif conçu pour une durée de vie prolongée, lubrifié en permanence pour un minimum de 20 000 heures de fonctionnement
5. Plaque d'acier, support moteur monté sur caoutchouc
6. Pales de ventilateur en aluminium équilibrées en usine pour un fonctionnement silencieux
7. Collet de ventilateur à ouverture profonde qui protège entièrement les pales de ventilateur contre les dommages et assure une meilleure circulation d'air
8. Collecteur brasé aux tubes de cuivre
9. Grille protectrice du ventilateur de série.
10. Diffuseur à cône à persiennes (facultatif)

SÉLECTION D'UN APPAREIL PERTES DE CHALEUR

Les pertes sont calculées selon le guide de l'American Society of Heating, Refrigerating and Air-Conditioning Engineers (ASHRAE), du [programme de sélection de Rosemex](#) ou de toute autre méthode éprouvée.

CHOIX DU MODÈLE

Le modèle choisi doit être adapté au type de bâtiment ou de zone à chauffer. Les appareils du modèle H sont généralement utilisés dans des locaux au plafond bas (voir le tableau 2 pour la hauteur de montage et la projection). Les aérothermes du modèle V sont recommandés pour les locaux à plafond haut. Ils sont particulièrement efficaces dans les usines et les entrepôts ou pour des applications similaires où ils récupèrent l'air chaud qui s'accumule près des plafonds (voir le tableau 3 pour la hauteur de montage et la projection). Les aérothermes du modèle V équipés de diffuseurs à cône à persiennes peuvent également être utilisés dans des endroits où les plafonds sont plus haut.

NOMBRE D'APPAREILS

Sélectionnez le nombre d'appareils nécessaires pour couvrir les pertes de chaleur, assurer une circulation d'air adéquate, offrir une couverture adéquate de l'espace occupé ainsi qu'un fonctionnement respectant les niveaux sonores autorisés. Par exemple, bien qu'un gros appareil puisse être suffisant pour une zone particulière, deux modèles plus petits, caractérisés pour tourner à un régime moins élevé, offriraient un fonctionnement plus silencieux ainsi qu'une distribution de la chaleur et une circulation d'air meilleures.

CHAUFFAGE LOCALISÉ

Il est généralement plus efficace d'évacuer l'air à travers un local plutôt que par l'ouverture d'une porte. Les distances de projection indiquées dans les tableaux de performance s'appliquent à des bâtiments sans courant d'air dont les températures sont relativement stables. Lorsque l'on ne chauffe qu'un petit espace dans un environnement froid, l'expérience montre que la projection peut être réduite de moitié.

EMPLACEMENT DES APPAREILS

Les aérothermes doivent être disposés de manière à ce que la chaleur soit dirigée vers l'endroit où elle se perd, mais des précautions doivent être prises pour éviter de diriger le jet d'air chaud directement sur le personnel. Les modèles H doivent être installés de manière à ce que le plus d'air possible circule dans la même direction en longeant les murs extérieurs.

ÉCONOMIE ET CONFORT

Lorsque le confort des occupants n'est pas le facteur primordial, la première préoccupation consistera à concevoir l'installation la plus économique possible en mesure de répondre aux besoins de chauffage globaux. Les appareils plus grands qui requièrent moins de tuyauterie sont alors recommandés. Lorsque le confort des occupants est important, il est alors préférable d'opter pour plusieurs appareils plus petits qui offrent un fonctionnement plus silencieux, une meilleure répartition de la chaleur et des températures plus homogènes.

TUYAUTERIE

Pour ce qui concerne les raccords de tuyauterie de l'aérotherme, voir le bulletin n° 15 de l'Air Movement and Control Association International (AMCA).

REMARQUE :

Bien que le diffuseur conique puisse être monté sur le modèle V, il est recommandé de le monter à environ quatre pouces sous le collet du ventilateur à l'aide de quatre supports (non illustrés) afin d'obtenir une diffusion optimale de la chaleur.



MODÈLE H



MODÈLE V

TABLEAU 1
AÉROTHERMES À VAPEUR (MOINS DE 15 PSI)

NO DE CAT.	VAPEUR À 2 PSI ENT. D'AIR À 60 °F				MOTEUR 115V/1/60			PCM À 60 °F	VÉLOCITÉ À LA SORTIE	NIVEAU SONORE	PROJECTION DE VAPEUR 2 PSI	
	RDE	COND. lb/h	MBH	TEMP. FIN.	HP NOM.	T/M NOM.	INT. NOM.				H	P
HS-25	109	27,2	26,2	113	1/20	1 000	0,94	460	483	1	9	24
HS-31	130	32,3	31,2	102	1/20	1 550	0,94	680	714	1	9	38
HS-39	162	40,3	38,9	121	1/20	1 000	0,94	595	795	1	9	21
HS-47	193	48,0	46,4	109	1/20	1 550	0,94	880	683	1	9	30
HS-43	174	43,4	41,9	114	1/12	1 000	1,60	725	559	1	9	24
HS-51	213	53,0	51,2	102	1/12	1 550	1,60	1 120	756	2	9	41
HS-73	301	74,8	72,3	104	1/6	1 075	2,60	1 525	800	2	12	38
HS-95	396	98,4	95,1	109	1/6	1 075	2,60	1 800	442	2	14	46
HS-97	405	100,1	97,3	113	1/4	820	3,60	1 685	540	2	14	43
HS-113	473	117,4	113,4	104	1/4	1 100	3,60	2 400	772	2	14	52
HS-117	490	121,9	117,7	113	1/4	850	3,60	2 060	540	2	14	42
HS-137	572	142,0	137,2	103	1/4	1 075	3,60	2 930	772	2	14	50
HS-175	729	182,0	175,0	120	1/3	820	4,90	2 690	467	3	15	49
HS-205	851	211,2	204,2	109	1/3	1 100	4,90	3 830	667	4	15	59
HS-265	1 106	274,7	265,4	109	1/3	1 075	6,70	5 000	672	4	16	63

TABLEAU 2
AÉROTHERMES À VAPEUR (MOINS DE 15 PSI)

NO DE CAT.	VAPEUR À 2 PSI ENT. D'AIR À 60 °F				MOTEUR 575/3/60			PCM À 60 °F	VÉLOCITÉ À LA SORTIE	NIVEAU SONORE	PROJECTION DE VAPEUR 2 PSI	
	RDE	COND. lb/h	MBH	TEMP. FIN.	HP NOM.	T/M NOM.	INT. NOM.				H	P
HS-420	1 660	412,3	398,4	120	1 1/2	1 140	2,30	6 150	775	4	16	68

MODÈLE H



DIFFUSEUR QUADRIDIRECTIONNEL
EN OPTION



SUPPORT DU MOTEUR

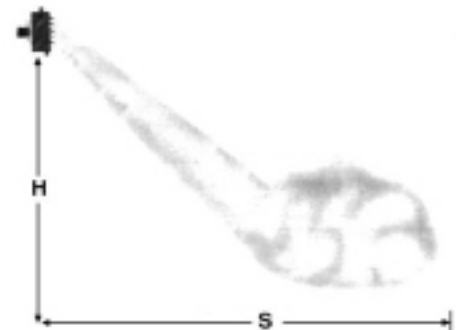

PROJECTION

- A. Tous les appareils sont munis de tubes en laiton rouge de 0,035 po, d'un diamètre extérieur de 5/8 po, liés mécaniquement à des ailettes en aluminium.
B. Des appareils à vapeur de pression plus élevée sont offerts sur demande.

TABLEAU 3

AÉROTHERMES À VAPEUR (MOINS DE 15 PSI)

NO DE CAT.	VAPEUR À 2 PSI ENT. D'AIR À 60 °F				MOTEUR 115V/1/60			PCM À 60 °F	VÉLOCITÉ À LA SORTIE	NIVEAU SONORE	PROJECTION DE VAPEUR 2 PSI			
	RDE	COND. lb/h	MBH	TEMP. FIN.	HP NOM.	T/M NOM.	INT. NOM.				SANS CÔNE		CÔNE À PER- SIENNES	
											H	P	H	P
VS-47	193	48,0	46,4	136	1/30	1 000	1,15	565	715	1	12	24	15	16
VS-55	230	57,1	55,2	122	1/30	1 550	1,15	830	1 050	2	15	36	18	21
VS-57	238	59,1	57,1	121	1/12	1 000	1,60	865	809	1	15	36	18	21
VS-67	283	70,4	68,0	109	1/12	1 550	1,60	1 275	1 190	2	17	45	22	25
VS-89	274	93,0	89,9	116	1/6	820	2,60	1 490	1 068	2	19	45	26	29
VS-103	427	106,0	102,5	107	1/6	1 100	2,60	2 000	1 433	2	23	65	30	44
VS-137	571	141,8	137,0	108	1/4	850	3,60	2 640	1 490	2	23	52	36	38
VS-157	653	161,9	156,4	101	1/4	1 075	3,60	3 550	2 000	4	29	79	41	44
VS-171	715	177,8	171,9	120	3/4	820	10,30	2 640	840	1	20	37	26	27
VS-197	816	202,3	196,0	111	3/4	1 100	10,30	3 550	1 130	2	22	39	30	30
VS-247	1 029	255,8	246,9	106	1	820	14,00	4 960	1 580	2	27	56	41	41
VS-279	1 159	288,0	278,5	99	1	1 075	14,00	6 660	2 120	4	35	71	50	56
VS-361	1 501	372,9	360,1	113	1	820	14,00	6 260	1 273	2	37	75	54	51
VS-413	1 719	425,5	412,5	105	1	1 075	14,00	8 430	1 716	3	48	97	66	70

TABLEAU 4

AÉROTHERMES À VAPEUR (MOINS DE 15 PSI)

NO DE CAT.	VAPEUR À 2 PSI ENT. D'AIR À 60 °F				MOTEUR 575/3/60			PCM À 60 °F	VÉLOCITÉ À LA SORTIE	NIVEAU SONORE	PROJECTION DE VAPEUR 2 PSI			
	RDE	COND. lb/h	MBH	TEMP. FIN.	HP NOM.	T/M NOM.	INT. NOM.				SANS CÔNE		CÔNE À PER- SIENNES	
											H	P	H	P
VS-595	2 484	616,0	595,5	110	2	1 100	2,8	11 900	2 420	4	64	118	80	95

MODÈLE V

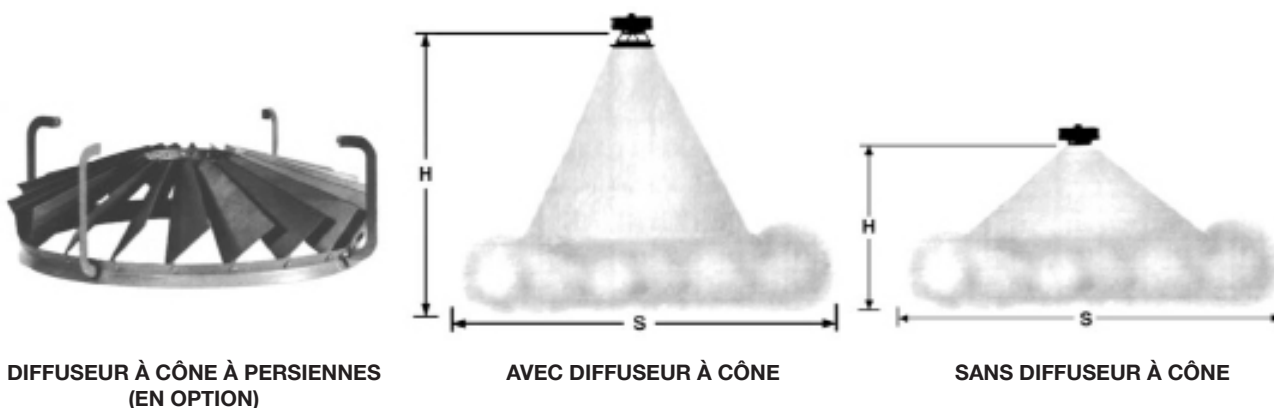

- A. Tous les appareils sont munis de tubes en laiton rouge de 0,035 po, d'un diamètre extérieur de 5/8 po, liés mécaniquement à des ailettes en aluminium.
- B. Des appareils à vapeur de pression plus élevée sont offerts sur demande.

CONDITIONS DE FONCTIONNEMENT

- Charge de chauffage = 139 MBH
- Température d'entrée d'air (TEA) = 70 °F
- Pression de la vapeur = 10 psi
- Hauteur de montage = 30 pi
- Appareils de série à vapeur à projection verticale requis (modèle VS)

PROCÉDURE DE SÉLECTION

1. Calculez la capacité équivalente aux conditions indiquées au tableau 4.

$$\text{Capacité équivalente} = \frac{\text{Capacity required}}{\text{Factor (Table 5)}}$$

$$= \frac{139}{1,04} = 134 \text{ MBH}$$

Dans le tableau 4, sélectionnez l'aérotherme dont le numéro de catalogue est VS-137.

2. Calculez la capacité de l'appareil aux conditions réelles.

$$\text{Capacité réelle} = \text{MBH (tableau 4)} \times \text{facteur (tableau 5)}$$

$$= 137 \times 1,04 = 142,4 \text{ MBH}$$

3. Calculez le poids du condensat en livres par heure.

$$\text{Livres de condensat} = \frac{\text{Actual BTUH}}{\text{Latent heat (Table 5)}}$$

$$= \frac{142,400}{953} = 149 \text{ lb/hr}$$

4. Calculez la température finale de l'air (TFA).

$$\text{FAT} = \text{EAT} + \frac{\text{Actual BTUH}}{\text{CFM} \times 1,08}$$

$$= 70 + \frac{142,400}{2640 \times 1,08} = 119^\circ\text{F}$$

5. Déterminez la hauteur de montage aux conditions réelles.

Dans les conditions du tableau 4, la hauteur de montage du modèle VS-137 est de 23 pi sans diffuseur et de 36 pi avec diffuseur à cône à persiennes.

Dans les conditions réelles (10 psi et TEA de 70 °F).

$$\text{Hauteur} = 23 \times 0,98 \text{ (tableau 6)} = 22,5 \text{ pi (sans diffuseur)}$$

$$= 36 \times 0,98 \text{ (tableau 6)} = 35,3 \text{ pi avec diffuseur à cône à persiennes)}$$

Le diffuseur à cône à persiennes doit être utilisé.

REMARQUE : Voir la section « SÉLECTION GÉNÉRALE » pour obtenir des détails concernant l'utilisation de l'appareil (page XX), ainsi que le tableau 7 pour connaître le niveau sonore.

TABLEAU 5
FACTEURS DE CORRECTION DES BTU

VAPEUR (PSI)	CHALEUR LATENTE (BTUH/lb)	MODÈLES H ET HS À PROJECTION HORIZONTALE													MODÈLES V ET VS À PROJECTION HORIZONTALE																
		TEMPÉRATURE D'ENTRÉE D'AIR (°F)															TEMPÉRATURE D'ENTRÉE D'AIR (°F)														
		-10	0	10	20	30	40	50	60	70	80	90	100	-10	0	10	20	30	40	50	60	70	80	90	100						
0	970	1,54	1,45	1,37	1,27	1,19	1,11	1,03	0,96	0,88	0,81	0,74	0,67	1,48	1,41	1,33	1,25	1,18	1,11	1,03	0,96	0,89	0,82	0,75	0,69						
2	966	1,59	1,50	1,41	1,32	1,24	1,16	1,08	1,00	0,93	0,85	0,78	0,71	1,52	1,44	1,36	1,29	1,22	1,14	1,07	1,00	0,93	0,86	0,79	0,73						
5	961	1,64	1,55	1,46	1,37	1,29	1,21	1,13	1,05	0,97	0,90	0,83	0,76	1,57	1,49	1,41	1,33	1,26	1,19	1,11	1,05	0,98	0,91	0,84	0,77						
10	953	1,73	1,64	1,55	1,46	1,38	1,29	1,21	1,13	1,06	0,98	0,91	0,84	1,64	1,56	1,48	1,40	1,33	1,25	1,18	1,11	1,04	0,97	0,90	0,84						
15	945	1,80	1,71	1,61	1,53	1,44	1,34	1,28	1,19	1,12	1,04	0,97	0,90	1,69	1,61	1,53	1,46	1,38	1,31	1,24	1,17	1,10	1,03	0,96	0,90						
20*	939	1,86	1,77	1,68	1,58	1,50	1,42	1,33	1,25	1,17	1,10	1,02	0,95	1,73	1,65	1,57	1,50	1,42	1,35	1,28	1,21	1,14	1,07	1,00	0,94						
50*	911	2,13	2,04	1,94	1,85	1,76	1,67	1,58	1,50	1,42	1,34	1,26	1,19	1,93	1,85	1,77	1,70	1,63	1,55	1,48	1,42	1,35	1,28	1,21	1,27						
75*	894	2,28	2,18	2,09	1,99	1,90	1,81	1,72	1,64	1,55	1,47	1,40	1,32	2,04	1,97	1,90	1,82	1,75	1,68	1,61	1,54	1,47	1,40	1,33	1,27						
100*	880	2,41	2,31	2,20	2,11	2,02	1,93	1,84	1,75	1,66	1,58	1,50	1,42	2,15	2,07	1,99	1,92	1,85	1,77	1,70	1,63	1,56	1,49	1,43	1,36						

* Des appareils à vapeur d'une pression supérieure à 15 psi sont offerts sur demande.

TABLEAU 6

TEMPÉRATURE D'ENTRÉE D'EAU (°F)	180	200	220	240	260	270	280	290	300	315	345	370	385
VAPEUR (PSI)	-	-	-	-	2	5	10	15	20*	30*	50*	75*	100*
TEMPÉRATURE D'ENTRÉE D'AIR (°F)													
40	1,18	1,10	1,03	0,98	0,93	0,91	0,88	0,86	0,84	0,82	0,77	0,74	0,72
50	1,23	1,14	1,07	1,01	0,96	0,95	0,92	0,89	0,87	0,84	0,80	0,76	0,73
60	1,29	1,19	1,11	1,05	1,00	0,98	0,94	0,92	0,90	0,87	0,82	0,78	0,75
70	1,35	1,24	1,15	1,08	1,04	1,02	0,98	0,95	0,93	0,89	0,84	0,80	0,77
80	1,43	1,30	1,20	1,13	1,08	1,06	1,02	0,99	0,97	0,93	0,87	0,83	0,80

GRAPHIQUE 1

RAPPORT DE MASSE VOLUMIQUE DE L'AIR



TABLEAU 7

CATÉGORIES DE NIVEAU SONORE

CATÉGORIES	TYPE DE ZONE
1	Cinéma – aréna – salles de bal – salles de banquet – bureau de superviseur – salles de réception – bibliothèques publiques – musées – salles d'audience
2	Halls de réception – laboratoires – salles récréatives – salles d'attente – restaurants – boîtes de nuit – grands magasins (étages supérieurs) – salles de quilles – gymnases – aires de détente – bureaux à aires ouvertes – ateliers de dessin
3	Cuisines – salles de bains et toilettes – cafétérias – grands magasins (rez-de-chaussée) – supermarchés – piscines – garages – blanchisseries – bureau du contremaître – halls et couloirs
4	Usines – moulins – entretien de machinerie lourde – fonderies

TEMPÉRATURE D'ENTRÉE D'AIR DE 60 °F

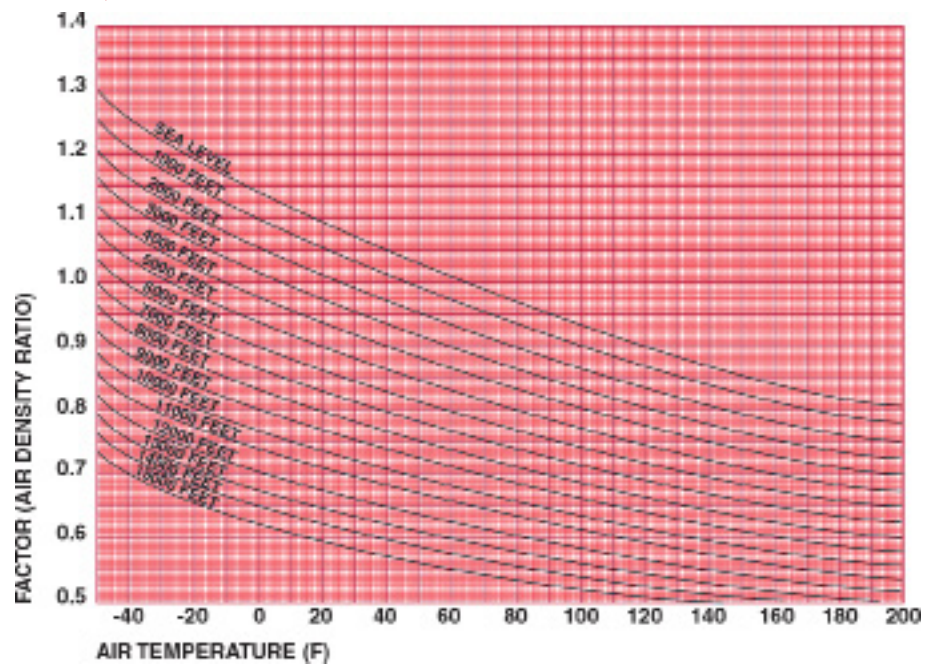
VITESSE BASSE

TABLEAU 8
VITESSE ÉLEVÉE

NO DE CAT.	CHUTE DE TEMP. DE L'EAU (°F)	TEMPÉRATURE D'ENTRÉE D'EAU								PROJECTION MAXIMALE			DIM. VENT.	PROJECTION MAXIMALE			NO DE CAT.	CHUTE DE TEMP. DE L'EAU (°F)	TEMPÉRATURE D'ENTRÉE D'EAU											
		180 °F				200 °F				HAU-TEUR	PRO-JECTION	HAU-TEUR		PRO-JECTION	180 °F				200 °F											
		MBH	USGPM	CPE	TFA	MBH	USGPM	CPE	TFA						MBH	USGPM			CPE	TFA	MBH	USGPM	CPE	TFA						
H-24 680 PCM 1 550 T/M 1/20 HP	15	23,5	3,20	2,70	90	28,4	3,90	3,60	98	9	31	10 po Ø	9	19	H-18 460 PCM 1 000 T/M 1/20 HP	15	19,2	2,60	1,90	98	23,2	3,2	2,6	106						
	20	22,1	2,30	1,50	90	27,0	2,70	2,00	96							20	18,1	1,90	1,00	96	22,1	2,3	1,4	104						
	30	19,3	1,30	0,60	86	24,3	1,70	0,9	93							30	15,9	1,10	0,40	92	19,9	1,4	0,6	100						
	40	16,7	0,90	0,30	83	21,6	1,10	0,40	98							40	13,8	0,70	0,20	88	17,8	0,9	0,3	96						
H-36 880 PCM 1 550 T/M 1/20 HP	20	33,0	3,30	4,10	94	39,9	4,10	5,60	102	9	26	14 po Ø	9	20	H-26 595 PCM 1/20 HP	20	26,7	2,70	2,80	101	32,3	3,3	3,9	110						
	30	29,7	2,00	1,70	91	36,7	2,50	2,40	98							30	24,1	1,60	1,20	97	29,7	2,0	1,7	106						
	40	26,5	1,40	0,90	88	33,5	1,70	1,30	95							40	21,5	1,10	0,60	94	27,2	1,4	0,9	102						
H-40 1 120 PCM 1 550 T/M 1/12 HP	20	37,1	3,80	5,00	90	45,0	4,60	6,90	97	9	32	14 po Ø	9	19	H-32 725 PCM 1/12 HP	20	29,8	3,10	3,40	98	35,9	3,70	4,70	106						
	30	33,4	2,30	2,10	97	41,3	2,80	3,00	94							30	26,8	1,80	1,40	94	33,0	2,30	2,00	102						
	40	29,8	1,50	1,10	84	37,7	1,90	1,60	91							40	23,9	1,20	0,70	90	30,2	1,60	1,10	98						
H-58 1 435 PCM 1 550 T/M 1/12 HP	15	52,5	7,00	0,85	93	63,0	8,37	1,17	100	11	30	14 po Ø	9	19	H-44 925 PCM 1 000 T/M 1/12 HP	15	40,4	5,39	0,51	100	49,7	6,62	0,75	110						
	20	46,6	4,66	0,40	90	57,7	5,77	0,58	97							20	34,6	3,46	0,21	95	44,1	4,41	0,36	104						
	25	37,8	3,10	0,19	84	50,4	4,00	0,30	92							30	27,0	2,12	0,09	87	38,1	3,00	0,28	98						
	30					42,0	2,75	0,15	87							40					29,7	2,00	0,08	90						
H-60 1 525 PCM 1 075 T/M 1/6 HP	10	58,8	11,76	2,20	104	70,0	14,00	3,05	102	11	31	16 po Ø	10	24	H-50 1 250 PCM 820 T/M 1/6 HP	10	50,2	10,40	0,43	97	61,7	12,70	0,52	106						
	15	54,0	7,20	0,88	93	65,8	8,88	1,29	100							15	45,5	6,20	0,19	94	56,5	7,80	0,23	102						
	20	48,0	4,80	0,42	89	60,2	6,02	0,64	96							20	40,6	4,20	0,12	90	51,6	5,30	0,15	98						
	30	33,0	2,25	0,10	80	45,5	3,00	0,17	88							30					42,5	2,90	0,03	91						
H-82 1 800 PCM 1 075 T/M 1/6 HP	15	73,8	9,90	1,70	98	84,0	11,25	2,20	103	12	35	16 po Ø	11	27	H-70 1 475 PCM 820 T/M 1/6 HP	15	61,7	8,40	0,24	99	75,9	10,40	0,38	107						
	20	69,6	6,96	0,89	96	82,5	8,25	1,23	102							20	56,0	5,70	0,15	95	70,3	7,20	0,22	104						
	30	54,0	3,50	0,25	88	70,0	4,62	0,42	96							30	45,4	3,10	0,07	88	59,6	4,10	0,19	97						
	40					61,3	3,10	0,16	91							40					62,5	3,20	0,12	99						
H-98 2 400 PCM 1 100 T/M 1/4 HP	15	85,4	11,39	2,22	93	101,5	13,50	3,08	99	13	51	18 po Ø	13	27	H-80 1 685 PCM 820 T/M 1/4 HP	15	72,0	9,62	1,61	99	82,3	11,00	2,10	105						
	20	81,6	8,16	1,21	91	98,0	9,80	1,68	98							20	66,0	6,60	0,82	96	80,5	8,05	1,20	104						
	30	69,0	4,62	0,42	87	87,5	5,88	0,63	94							30	51,0	3,37	0,23	88	66,5	4,37	0,37	96						
	40	52,4	2,65	0,15	80	71,7	3,62	0,26	88							40					52,5	2,62	0,15	89						
H-114 2 470 PCM 1 075 T/M 1/6 HP	15	99,0	13,20	2,13	97	117,2	15,62	2,90	104	13	53	20 po Ø	13	39	H-96 2 025 PCM 820 T/M 1/6 HP	15	84,3	11,50	0,34	98	103,3	14,20	0,53	107						
	20	96,0	9,60	1,18	96	114,1	11,41	1,62	103							20	77,2	7,90	0,22	95	96,2	9,90	0,31	104						
	30	84,0	5,60	0,44	91	103,6	6,90	0,64	99							30	63,7	4,30	0,11	89	82,7	5,70	0,15	98						
	40	70,2	3,50	0,18	86	91,0	4,50	0,30	94							40					70,0	3,60	0,07	92						
H-122 2 930 PCM 1 075 T/M 1/4 HP	15	105,0	14,00	2,37	93	124,3	16,62	3,25	99	14	54	20 po Ø	14	47	H-102 2 060 PCM 820 T/M 1/4 HP	15	90,0	12,00	1,80	100	105,0	14,00	2,37	107						
	20	103,2	10,32	1,36	92	121,1	12,11	1,82	98							20	85,4	8,54	0,95	98	103,2	10,32	1,87	106						
	30	93,0	6,20	0,52	89	114,1	7,62	0,76	96							30	72,0	4,75	0,32	92	91,7	6,12	0,52	101						
	40	78,0	3,95	0,22	85	100,1	5,00	0,36	92							40	52,4	2,65	0,11	83	75,3	3,75	0,21	94						
H-166 3 520 PCM 1 100 T/M 1/4 HP	15	145,4	19,39	2,55	98	172,9	23,00	3,43	105	14	52	20 po Ø	14	44	H-136 2 470 PCM 850 T/M 1/4 HP	15	120,0	16,00	1,80	105	145,2	19,37	2,55	114						
	20	135,0	13,50	1,30	95	164,5	16,45	1,85	103							20	111,0	11,10	0,91	102	135,5	13,55	1,31	111						
	30	117,0	7,75	0,47	91	145,2	9,70	0,71	98							30	92,4	6,15	0,41	95	117,8	7,85	0,47	104						
	40	99,0	5,00	0,21	86	127,7	6,37	0,33	93							40	70,9	3,50	0,11	86	98,0	4,88	0,20	96						
H-174 3 830 PCM 1 100 T/M 1/3 HP	15	151,4	20,19	2,80	97	176,7	23,50	3,60	105	14	56	24 po Ø	14	45	H-144 2 690 PCM 820 T/M 1/3 HP	15	125,2	16,70	1,95	103	152,3	20,00	2,80	112						
	20	143,3	14,34	1,48	95	173,2	17,32	2,09	102							20	117,0	11,70	0,98	100	143,5	14,35	1,45	109						
	30	123,0	8,15	0,52	90	154,0	10,25	0,79	97							30	93,3	6,50	0,34	92	122,5	8,25	0,53	102						
	40	104,4	5,25	0,23	85	133,0	6,62	0,35	92							40	78,0	3,88	0,13	87	103,2	5,15	0,22	95						
H-234 4 605 PCM 1 100 T/M 1/3 HP	20	195,6	19,56	2,85	99	234,5	23,45	3,95	107	15	58	26 po Ø	15	51	H-194 3 235 PCM 1/3 HP	20	162,0	16,20	2,05	106	193,2	19,32	2,85	115						
	30	174,4	11,52	1,09	95	215,2	14,37	1,63	103							30	138,0	9,15	0,70	99	173,3	11,55	1,08	110						
	40	153,0	7,62	0,50	90	192,5	9,62	0,77	99							40														
H-250 5 000 PCM 1 075 T/M 1/2 HP	20	207,0	20,70	3,15	98	247,8	24,78	4,45	105	16	60	26 po Ø	16	60																
	30	183,6	12,25	1,21	94	226,8	15,12	1,83	102																					
	40	159,6	8,00	0,55	89	201,2	10,00	0,82	97																					
H-400 6 150 PCM 1 140 T/M 1 1/2 HP*	20	372,6	38,20	5,40	116	448,3	46,30	7,60	127	16	65	26 po Ø	16	65																
	30	339,2	23,20	3,90	111	415,7	28,60	5,80	122																					
	40	306,2	15,60	3,20	106	338,3	19,70	5,10	117																					

Pour les valeurs de MBH à une température d'entrée d'eau autre que celles indiquées dans les tableaux, utiliser la valeur de MBH à 200 °F et multiplier par le facteur indiqué au tableau 10. La valeur de MBH obtenue sera pour un USGPM à 200 °F utilisé.

AÉROTHERMES À EAU CHAUDE PROJECTION HORIZONTALE



**TABLEAU 8
VITESSE ÉLEVÉE**

**TEMPÉRATURE D'ENTRÉE D'AIR DE 60 °F
VITESSE BASSE**

NO DE CAT.	CHUTE DE TEMP. DE L'EAU (°F)	TEMPÉRATURE D'ENTRÉE D'EAU								PROJECTION MAXIMALE		DIM. VENT.	PROJECTION MAXIMALE		NO DE CAT.	CHUTE DE TEMP. DE L'EAU (°F)	TEMPÉRATURE D'ENTRÉE D'EAU							
		220 °F				240 °F				HAU-TEUR	PRO-JECTION		HAU-TEUR	PRO-JECTION			220 °F				240 °F			
		MBH	USGPM	CPE	TFA	MBH	USGPM	CPE	TFA								MBH	USGPM	CPE	TFA	MBH	USGPM	CPE	TFA
H-24 680 PCM 1 550 T/M 1/20 HP	20	31,9	3,30	2,70	103	36,7	3,70	3,40	110	9	31	10 po Ø	9	19	H-18 460 PCM 1 000 T/M 1/20 HP	20	26,1	2,70	1,90	112	29,9	3,00	2,40	120
	30	29,2	2,00	1,20	100	34,2	2,40	1,50	106							23,9	1,70	0,80	108	27,9	1,90	1,10	116	
	40	26,6	1,40	0,60	96	31,6	1,60	0,80	103							21,8	1,10	0,40	104	25,9	1,30	0,60	112	
H-36 880 PCM 1 550 T/M 1/20 HP	20	46,7	4,90	7,30	109	53,6	5,60	9,20	116	9	26	14 po Ø	9	20	H-26 595 PCM 1 000 T/M 1/20 H/P	20	37,8	3,90	5,10	119	43,3	4,50	6,40	127
	30	43,5	3,00	3,30	106	50,5	3,50	4,20	113							35,3	2,40	2,30	115	40,9	2,80	2,90	123	
	40	40,5	2,10	1,80	102	47,4	2,50	2,30	110							32,8	1,70	1,20	111	38,4	2,00	1,60	119	
H-40 1 120 PCM 1 550 T/M 1/12 HP	20	52,8	5,50	9,00	103	60,5	6,30	11,3	110	9	32	14 po Ø	9	19	H-32 725 PCM 1 000 T/M 1/12 HP	20	42,1	4,40	6,10	113	48,3	5,00	7,70	121
	30	49,1	3,40	4,00	100	57,0	4,00	5,10	107							39,3	2,70	2,70	110	45,5	3,20	3,50	118	
	40	45,6	2,40	2,20	97	53,5	2,80	2,80	104							36,5	1,90	1,50	106	42,8	2,20	1,90	114	
H-58 1 435 PCM 1 550 T/M 1/12 HP	10	75,2	15,00	3,45	108	88,2	17,50	4,60	117	11	30	14 po Ø	9	19	H-44 925 PCM 1 000 T/M 1/12 HP	10	65,9	13,12	2,75	126	74,7	15,00	3,45	135
	15	73,6	9,75	1,55	107	80,1	10,68	1,81	112							60,0	8,00	1,10	120	68,4	9,12	1,38	128	
	20	70,0	7,00	0,84	105	78,7	7,87	1,03	111							53,9	5,39	0,51	114	63,9	6,39	0,70	124	
H-60 1 525 PCM 1 075 T/M 1/6 HP	25	64,0	5,12	0,47	101	74,7	6,05	0,66	108	11	31	16 po Ø	10	24	H-50 1 250 PCM 820 T/M 1/6 HP	25	48,0	3,88	0,26	108	58,5	4,70	0,40	118
	30	56,0	3,75	0,25	96	69,8	4,66	0,39	105							41,9	2,85	0,16	102	51,8	3,46	0,23	112	
	40	84,4	16,00	3,85	111	92,2	18,35	5,00	116							72,8	15,10	0,74	114	83,9	17,40	0,96	122	
H-82 1 800 PCM 1 075 T/M 1/6 HP	15	76,0	10,10	1,70	106	88,2	11,76	2,17	113	11	31	16 po Ø	10	24	H-70 1 475 PCM 820 T/M 1/6 HP	15	67,7	9,30	0,31	110	79,0	10,90	0,43	118
	20	72,0	7,20	0,88	104	83,7	8,37	1,16	111							62,9	6,50	0,22	107	74,3	7,70	0,25	115	
	30	61,6	4,00	0,30	97	72,0	4,80	0,42	103							53,8	3,70	0,11	100	65,4	4,50	0,13	108	
H-98 2 400 PCM 1 100 T/M 1/4 HP	40	44,0	2,25	0,10	87	56,3	2,88	0,16	94	12	35	16 po Ø	11	27	H-80 1 685 PCM 820 T/M 1/4 HP	40	51,2	2,60	0,07	98	56,9	2,90	0,09	102
	10	100,0	13,25	3,00	111	119,2	16,00	4,22	121							96,0	19,90	1,02	120	110,3	22,90	1,23	129	
	15	98,4	9,84	1,70	110	116,0	11,60	4,00	119							90,2	12,40	0,49	116	104,7	14,50	0,52	126	
H-114 2 470 PCM 1 075 T/M 1/6 HP	20	85,9	5,75	0,62	104	104,4	6,96	0,89	114	12	35	16 po Ø	11	27	H-96 2 025 PCM 820 T/M 1/6 HP	20	84,7	8,80	0,24	113	99,3	10,30	0,31	122
	30	72,0	3,50	0,25	97	87,8	4,30	0,37	105							74,2	5,10	0,12	106	89,0	6,10	0,15	116	
	40	116,0	15,25	3,88	105	128,2	12,82	2,79	109							64,2	3,30	0,06	100	79,1	4,10	0,11	109	
H-122 2 930 PCM 1 075 T/M 1/4 HP	15	113,9	11,39	2,22	104	122,4	8,16	1,21	107	13	51	18 po Ø	13	27	H-102 2 060 PCM 820 T/M 1/4 HP	15	97,9	13,00	2,85	114	116,1	15,75	4,10	124
	20	140,8	7,05	0,93	104	116,0	5,62	0,60	104							62,9	6,50	0,22	107	74,3	7,70	0,25	115	
	30	140,8	7,05	0,93	104	116,0	5,62	0,60	104							68,0	3,37	0,23	97	85,5	4,30	0,37	107	
H-166 3 520 PCM 1 100 T/M 1/4 HP	40	92,0	4,62	0,42	95					13	53	20 po Ø	13	39	H-136 2 470 PCM 850 T/M 1/4 HP	40	122,5	16,90	0,62	116	141,7	19,60	0,84	125
	15	137,6	18,00	3,80	111	149,9	14,94	2,68	116							115,5	11,90	0,35	113	134,9	14,00	0,42	121	
	20	132,0	13,20	2,13	109	144,0	9,60	1,18	114							102,2	7,00	0,15	106	121,9	8,40	0,24	116	
H-174 3 830 PCM 1 100 T/M 1/3 HP	30	124,5	8,37	0,92	107	132,7	6,62	0,59	110	14	54	20 po Ø	14	47	H-144 2 690 PCM 820 T/M 1/3 HP	30	89,5	4,60	0,07	101	109,3	5,70	0,12	110
	15	143,2	18,75	4,00	105	159,3	15,93	3,00	110							121,9	16,00	3,00	115	135,0	13,50	2,24	121	
	20	140,0	14,00	2,37	104	154,8	10,32	1,36	109							120,0	12,00	1,00	114	128,2	8,54	0,95	118	
H-234 4 605 PCM 1 100 T/M 1/3 HP	30	135,2	9,05	1,07	103	146,2	7,37	0,72	106	14	52	20 po Ø	14	44	H-194 3 235 PCM 1/3 HP	30	110,4	7,40	0,73	109	117,0	5,88	0,58	113
	40	124,0	6,20	0,52	99											96,0	4,75	0,32	103					
	15	193,9	19,39	2,55	111	222,7	22,27	3,30	118							169,9	22,50	3,35	124	185,0	18,50	2,35	129	
H-250 5 000 PCM 1 075 T/M 1/2 HP	20	175,2	11,75	0,98	106	202,5	13,50	1,30	113	14	56	24 po Ø	14	45	H-144 2 690 PCM 820 T/M 1/3 HP	20	160,0	16,00	1,80	120	166,5	11,10	0,91	122
	30	156,0	7,75	0,47	101	184,5	9,25	0,65	108							142,1	9,50	0,69	113	146,7	7,35	0,43	115	
	40	201,9	20,19	2,80	109	229,5	22,95	3,35	115							123,2	6,15	0,41	106					
H-400 6 150 PCM 1 140 T/M 1 1/2 HP*	15	201,9	20,19	2,80	109	229,5	22,95	3,35	115	14	56	24 po Ø	14	45	H-144 2 690 PCM 820 T/M 1/3 HP	15	176,0	23,37	3,60	120	192,5	19,25	2,55	126
	20	185,6	12,50	1,15	105	215,1	14,34	1,48	112							167,0	16,70	1,95	117	175,5	11,70	0,98	120	
	30	164,0	8,15	0,52	100	195,8	9,88	0,72	107							149,6	10,00	0,75	111	155,2	7,75	0,47	113	
H-234 4 605 PCM 1 100 T/M 1/3 HP	40	232,8	11,52	1,09	107	274,5	13,80	1,48	115	15	58	26 po Ø	15	51	H-194 3 235 PCM 1/3 HP	40	124,4	6,50	0,34	103				
	20	272,0	27,20	5,20	115	306,0	30,60	6,40	121							224,0	22,40	3,65	124	252,0	25,20	4,55	132	
	30	256,0	17,12	2,25	111	293,4	19,56	2,85	119							208,0	14,00	1,56	119	243,0	16,20	2,05	129	
H-250 5 000 PCM 1 075 T/M 1/2 HP	40	244,8	12,25	1,21	105	288,0	14,50	1,65	113	16	60	26 po Ø	16	65	H-194 3 235 PCM 1/3 HP	40	184,0	9,15	0,70	113	220,5	11,12	1,02	123
	20	286,1	28,61	5,70	113	324,0	32,40	7,15	120															
	30	269,6	18,00	2,45	110	310,5	20,70	3,15	117															
H-400 6 150 PCM 1 140 T/M 1 1/2 HP*	40	244,8	12,25	1,21	105	288,0	14,50	1,65	113	16	65	26 po Ø	16	65	H-194 3 235 PCM 1/3 HP	40	524,0	52,40	10,1	138	599,5	59,9	13,0	150
	20	492,1	32,80	8,10	133	568,2	37,8	5,60	145															
	40	460,3	23,01	4,10	129	537,1	26,8	4,52	140															

Pour les valeurs de MBH à une température d'entrée d'eau autre que celles indiquées dans les tableaux, utiliser la valeur de MBH à 200 °F et multiplier par le facteur indiqué au tableau 10. La valeur de MBH obtenue sera pour un USGPM à 200 °F utilisé.

* Aucun diffuseur à cône (appareil de série).

TEMPÉRATURE D'ENTRÉE D'AIR DE 60 °F

VITESSE BASSE

TABLEAU 9
VITESSE ÉLEVÉE

NO DE CAT.	CHUTE DE TEMP. DE L'EAU (°F)	TEMPÉRATURE D'ENTRÉE D'EAU								PROJECTION MAXIMALE		DIM. VENT.	PROJECTION MAXIMALE		NO DE CAT.	CHUTE DE TEMP. DE L'EAU (°F)	TEMPÉRATURE D'ENTRÉE D'EAU							
		180 °F				200 °F				HAU-TEUR	PRO-JECTION		HAU-TEUR	PRO-JECTION			180 °F				200 °F			
		MBH	USGPM	CPE	TFA	MBH	USGPM	CPE	TFA								MBH	USGPM	CPE	TFA	MBH	USGPM	CPE	TFA
V-40 750 PCM 1 550 T/M 1/30 HP	10	39,4	8,00	1,00	109	47,2	9,50	1,40	118	12	28	12 po Ø	12	22	V-30 510 PCM 1 000 T/M 1/30 HP	10	33,0	6,65	0,52	120	40,0	7,80	0,95	132
	15	34,8	4,75	0,38	103	42,7	5,70	0,54	113							27,6	3,75	0,25	110	34,3	4,50	0,35	122	
	20	32,5	3,25	0,19	100	39,9	3,99	0,28	109							23,0	2,30	0,10	102	29,4	2,94	0,16	113	
	25	27,0	2,25	0,10	93	34,3	2,75	0,14	102							18,0	1,50	0,05	93	24,5	2,00	0,08	104	
	30	24,0	1,65	0,05	90	30,1	2,00	0,08	97							16,4	1,00	0,02	90	21,0	1,30	0,04	98	
V-48 1 150 PCM 1 550 T/M 1/12 HP	10	43,4	9,00	1,20	95	53,2	10,50	1,70	103	14	35	14 po Ø	12	29	V-38 780 PCM 1 000 T/M 1/12 HP	10	36,6	7,45	0,85	103	43,4	8,55	1,10	111
	15	43,2	5,90	0,56	94	50,7	6,70	0,70	101							33,6	4,55	0,35	100	40,3	5,25	0,65	108	
	20	40,0	4,00	0,28	92	49,0	4,90	0,40	99							32,5	3,25	0,19	98	38,8	3,88	0,26	106	
	25	37,2	3,00	0,17	90	45,5	3,70	0,24	97							27,0	2,25	0,09	92	34,3	2,75	0,14	100	
	30	34,2	2,30	0,10	87	42,0	2,75	0,14	94							24,0	1,65	0,06	88	30,1	2,00	0,08	96	
V-66 1 500 PCM 1 725 T/M 1/4 HP	10	60,0	12,00	2,10	97	71,7	14,25	3,00	104	15	46	14 po Ø	14	40	V-50 955 PCM 1 075 T/M 1/4 HP	10	48,0	9,50	1,40	106	57,4	11,40	2,05	115
	15	54,0	7,25	0,85	93	64,7	8,50	1,20	100							42,0	5,50	0,70	100	50,7	6,75	0,73	108	
	20	47,5	4,75	0,38	89	58,8	5,88	0,56	96							36,0	3,60	0,23	94	48,8	4,88	0,40	107	
	30	39,0	2,70	0,14	84	47,3	3,20	0,19	89							31,4	2,50	0,12	90	33,6	2,40	0,11	92	
	40	33,0	1,75	0,06	80	40,3	2,00	0,08	85							24,0	1,20	0,03	83	31,5	1,50	0,05	90	
V-84 1 435 PCM 1 100 T/M 1/6 HP	10	76,4	15,40	2,10	99	91,3	18,25	2,90	107	18	58	16 po Ø	15	35	V-70 1 340 PCM 820 T/M 1/6 HP	10	66,0	13,25	1,50	106	78,7	15,70	2,10	114
	15	72,0	9,70	0,85	97	85,7	11,25	1,10	104							61,4	8,25	0,60	102	73,5	9,85	1,90	111	
	20	67,5	6,75	0,42	95	82,0	8,20	0,62	102							57,5	5,75	0,30	100	70,0	7,00	0,45	108	
	30	58,6	4,00	0,16	90	71,7	4,75	0,22	97							48,0	3,25	0,10	93	59,5	4,00	0,16	101	
	40	54,0	2,50	0,06	87	63,0	3,05	0,10	92							42,0	2,00	0,04	89	52,5	2,55	0,07	96	
V-96 2 425 PCM 1 725 T/M 1/4 HP	10	90,9	18,25	2,50	95	108,5	21,50	4,00	101	18	58	16 po Ø	17	54	V-80 1 545 PCM 1 075 T/M 1/4 HP	10	73,2	14,60	1,90	103	86,8	17,25	2,60	111
	15	85,2	11,30	1,15	92	100,8	13,25	1,30	98							69,0	9,25	0,80	101	81,9	10,75	1,10	108	
	20	82,0	8,20	0,63	91	95,2	9,52	0,70	96							65,0	6,50	0,40	98	79,0	7,90	0,58	107	
	30	72,0	4,75	0,21	87	87,2	5,90	0,34	93							54,0	3,60	0,13	92	68,3	4,50	0,20	100	
	40	63,0	3,25	0,10	84	77,0	3,80	0,14	89							49,2	2,50	0,06	89	59,5	3,00	0,09	95	
V-106 2 400 PCM 1 075 T/M 1/4 HP	10	108,2	22,30	2,60	102	129,5	26,70	3,50	110	20	55	18 po Ø	17	44	V-90 1 790 PCM 850 T/M 1/4 HP	10	84,0	16,90	2,60	103	100,0	20,00	3,70	112
	15	102,7	14,00	1,20	99	123,5	17,00	1,60	108							79,2	10,60	1,10	101	94,5	12,45	1,50	109	
	20	96,8	9,90	0,65	97	117,8	12,10	0,90	105							70,0	7,00	0,50	96	87,5	8,75	0,75	105	
	30	85,6	5,80	0,32	93	106,7	7,30	0,38	101							54,0	3,70	0,15	88	68,3	4,50	0,21	95	
	40	74,6	3,80	0,09	89	95,7	4,90	0,20	97							42,0	2,20	0,06	81	54,6	2,75	0,09	88	
V-130 3 200 PCM 1 075 T/M 1/4 HP	10	117,5	23,50	3,40	94	138,3	27,70	4,00	100	18	60	18 po Ø	15	46	V-108 2 380 PCM 850 T/M 1/4 HP	10	108,2	22,20	2,60	102	128,9	26,60	3,50	110
	15	109,4	14,60	2,00	92	131,2	17,25	2,70	98							102,2	14,00	1,20	100	123,0	16,90	1,60	108	
	20	103,0	10,30	1,00	90	124,5	12,45	1,50	96							96,4	9,90	0,65	97	117,3	12,10	0,90	105	
	30	89,4	6,00	0,38	86	110,3	7,30	0,54	92							85,2	5,80	0,32	93	106,2	7,30	0,38	101	
	40	75,0	3,75	0,15	82	95,9	4,75	0,23	88							74,3	3,80	0,09	89	95,3	4,90	0,23	97	
V-140 3 660 PCM 1 100 T/M 3/4 HP	15	129,0	19,25	2,20	93	152,6	20,20	2,50	99	20	55	20 po Ø	17	44	V-124 2 730 PCM 820 T/M 3/4 HP	10	109,4	14,60	1,35	97	129,5	17,00	1,80	103
	20	123,0	12,30	1,00	91	147,5	14,75	1,40	97							104,0	10,40	0,70	95	124,5	12,45	1,00	102	
	25	115,8	9,40	0,58	89	141,7	11,50	0,85	96							94,8	7,75	0,40	92	119,0	9,50	0,60	100	
	30	108,0	7,25	0,35	87	133,0	8,85	0,50	94							87,0	6,00	0,25	89	110,3	7,30	0,36	97	
	40	93,0	4,70	0,15	84	117,2	5,75	0,22	90							73,4	3,75	0,10	85	95,9	4,75	0,15	92	
V-180 3 200 PCM 1 100 T/M 3/4 HP	15	148,2	19,75	2,80	103	173,2	22,75	3,60	110	14	31	20 po Ø	12	31	V-144 2 380 PCM 820 T/M 3/4 HP	10	127,2	17,00	2,10	111	148,7	19,75	2,80	119
	20	145,0	14,50	1,50	102	170,0	17,00	2,10	109							123,6	12,36	1,15	109	145,2	14,52	1,50	118	
	25	141,0	11,25	0,95	101	168,0	13,50	1,35	109							114,0	9,25	0,65	105	138,6	11,25	0,95	115	
	30	133,4	9,00	0,60	99	162,7	10,75	0,85	107							105,0	7,10	0,40	102	130,2	8,70	0,58	112	
	40	114,0	5,75	0,25	93	144,9	7,25	0,42	102							88,4	4,50	0,16	95	112,7	5,60	0,24	105	
V-200 4 250 PCM 1 100 T/M 3/4 HP	15	171,0	22,75	3,60	97	203,0	26,75	5,00	104	18	35	24 po Ø	18	31	V-170 3 160 PCM 820 T/M 3/4 HP	10	145,4	19,30	2,60	102	172,2	22,75	3,60	110
	20	165,0	16,50	2,00	96	195,0	19,50	2,60	102							140,0	14,00	1,45	101	167,5	16,75	2,10	109	
	25	159,0	12,80	1,20	95	189,0	15,25	1,70	101							135,0	10,75	0,85	99	161,0	13,00	1,30	107	
	30	154,5	10,25	0,80	94	185,5	12,25	1,10	100							127,2	8,50	0,55	97	155,4	10,25	0,80	105	
	40	138,0	7,00	0,38	90	171,5	8,50	0,54	97							110,4	5,50	0,24	92	145,2	7,25	0,40	102	
V-252 6 000 PCM 1 075 T/M 1 HP	20	200,0	20,00	2,80	91	238,0	23,80	3,80	96	26	69	24 po Ø	22	45	V-204 4 470 PCM 820 T/M 1 HP	10	171,0	17,10	2,10	96	202,5	20,25	2,70	103
	25	192,0	16,00	1,80	89	232,7	18,75	2,50	96							166,6	13,50	1,30	95	197,7	16,00	1,80	102	
	30	190,6	12,75	1,20	89	228,2	15,25	1,60	95							160,4	10,75	0,85	94	192,5	12,75	1,20	101	
	40	175,4	8,75	0,56	87	215,0	10,75	0,85	93							150,0	7,50	0,42	92	178,5	8,80	0,44	98	
	20	294,0	29,40	3,60	96	350,0	35,00	5,20	103							247,5	24,75	2,60	101	297,5	29,75	4,00	110	
V-370 7 600 PCM 1 075 T/M 1 HP	25	282,0	22,50	2,00	94	340,2	27,50	3,20	101	35	68	30 po Ø	25	51	V-300 5 660 PCM 820 T/M 1 HP	25	232,4	18,75	1,50	99	285,2	23,00	2,30	108
	30	265,4	17,75	1,40	92	325,5	21,75	2,00	100							219,0	14,60	0,95	97	267,7	17,85	1,40	105	
	40	238,6	12,00	0,65	89	294,0	14,60	0,95	96							196,4	9,90	0,42	93	241,5	12,00	0,62	100	
	20	420,0	42,00	5,00	95	511,0																		

AÉROTHERMES

À EAU CHAUDE

PROJECTION HORIZONTALE



TABLEAU 9
VITESSE ÉLEVÉE

TEMPÉRATURE D'ENTRÉE D'AIR DE 60 °F
VITESSE BASSE

NO DE CAT.	CHUTE DE TEMP. DE L'EAU (°F)	TEMPÉRATURE D'ENTRÉE D'EAU								PROJECTION MAXIMALE		DIM. VENT.	PROJECTION MAXIMALE		NO DE CAT.	CHUTE DE TEMP. DE L'EAU (°F)	TEMPÉRATURE D'ENTRÉE D'EAU							
		220 °F				240 °F				HAU-TEUR	PRO-JECTION		HAU-TEUR	PRO-JECTION			220 °F				220 °F			
		MBH	USGPM	CPE	TFA	MBH	USGPM	CPE	TFA								MBH	USGPM	CPE	TFA	MBH	USGPM	CPE	TFA
V-40 750 PCM 1 550 T/M 1/30 HP	10	54,1	10,00	1,50	127	63,0	11,50	2,80	137	12	28	12 po Ø	12	22	V-30 510 PCM 1 000 T/M 1/30 HP	10	45,6	8,25	1,05	143	57,6	9,50	1,40	164
	15	52,8	6,75	0,65	125	60,0	8,00	1,00	134							41,9	5,50	0,50	136	49,9	6,65	0,52	150	
	20	47,5	4,75	0,38	118	55,0	5,50	0,70	128							37,5	3,75	0,25	128	44,0	4,40	0,34	140	
	25	41,9	3,30	0,20	112	52,5	4,00	0,28	124							30,4	2,40	0,10	115	38,2	3,00	0,17	129	
	30	37,9	2,50	0,12	107	49,0	3,25	0,19	120							27,2	1,75	0,06	109	34,5	2,30	0,10	123	
V-48 1 150 PCM 1 550 T/M 1/12 HP	10	62,1	11,00	1,80	110	70,2	12,60	2,30	116	14	35	14 po Ø	12	29	V-38 780 PCM 1 000 T/M 1/12 HP	10	49,9	9,00	1,30	119	57,6	10,25	1,60	128
	15	60,0	7,75	0,95	108	67,5	9,00	1,20	114							48,0	6,25	0,62	117	55,9	7,45	0,85	126	
	20	59,0	5,90	0,80	107	65,0	6,50	0,70	112							45,5	4,55	0,36	114	51,5	5,15	0,48	121	
	25	53,9	4,25	0,32	103	63,0	5,00	0,42	110							41,9	3,30	0,20	109	49,5	4,00	0,28	119	
	30	52,0	3,50	0,22	102	60,0	4,00	0,28	108							37,9	2,50	0,15	105	48,7	3,25	0,19	118	
V-66 1 500 PCM 1 725 T/M 1/4 HP	10	81,9	15,00	3,20	110	96,3	17,30	4,20	119	15	46	14 po Ø	14	40	V-50 955 PCM 1 075 T/M 1/4 HP	10	42,0	5,50	0,70	100	50,7	6,75	0,73	108
	15	78,1	10,25	1,60	108	90,0	12,00	2,10	115							61,6	8,00	1,00	119	72,0	9,50	1,40	129	
	20	72,5	7,25	0,85	105	82,5	8,25	1,00	111							55,0	5,50	0,70	113	67,0	6,70	0,70	124	
	30	58,4	4,00	0,28	96	71,2	4,75	0,38	104							44,0	3,10	0,18	102	54,0	3,60	0,23	112	
	40	52,0	2,70	0,14	92	61,2	3,10	0,19	97							41,9	2,50	0,12	100	46,8	2,25	0,10	105	
V-84 1 435 PCM 1 100 T/M 1/6 HP	10	105,9	19,15	3,00	114	121,5	22,00	4,20	122	18	58	16 po Ø	15	35	V-70 1 340 PCM 820 T/M 1/6 HP	10	89,9	16,25	2,20	122	103,8	18,75	3,00	131
	15	100,0	13,25	1,50	111	115,5	15,40	2,10	120							85,9	11,40	1,15	119	99,4	13,25	1,50	127	
	20	97,0	9,70	0,85	110	110,0	11,00	1,20	117							82,5	8,25	0,60	117	94,5	9,45	0,80	125	
	30	85,9	5,75	0,32	104	101,2	6,75	0,42	112							72,0	4,80	0,22	110	86,2	5,75	0,30	119	
	40	78,1	4,00	0,16	100	92,2	4,65	0,21	107							64,0	3,25	0,10	104	76,5	3,80	0,14	113	
V-96 2 425 PCM 1 725 T/M 1/4 HP	10	125,6	22,60	4,20	108	144,0	26,00	5,40	116	18	58	16 po Ø	17	54	V-80 1 545 PCM 1 075 T/M 1/4 HP	10	100,0	18,25	2,50	114,6	21,00	3,80	128	
	15	118,4	15,70	2,20	105	136,9	18,25	2,50	112							96,0	12,70	1,40	1,40	109,8	14,60	1,90	125	
	20	113,0	11,30	1,15	103	130,0	13,00	1,50	110							92,0	9,25	0,80	0,80	105,0	10,50	1,00	122	
	30	104,0	7,00	0,45	100	123,0	8,20	0,63	107							81,9	5,50	0,30	0,30	97,5	6,50	0,40	118	
	40	96,0	4,75	0,21	97	112,5	5,75	0,32	103							72,0	3,60	0,13	0,13	87,3	4,50	0,20	111	
V-106 2 400 PCM 1 075 T/M 1/4 HP	10	134,4	24,40	5,40	112	153,9	28,00	7,00	120	20	55	18 po Ø	17	44	V-90 1 790 PCM 850 T/M 1/4 HP	10	116,0	20,90	4,00	120	132,3	24,00	5,00	128
	15	129,9	17,25	2,80	110	150,0	20,00	3,80	118							110,1	14,50	2,00	117	126,7	16,90	2,60	125	
	20	125,0	12,50	1,50	108	141,0	14,10	1,90	114							106,0	10,60	1,10	115	120,0	12,00	1,40	122	
	30	108,8	7,25	0,54	102	131,2	8,75	0,75	111							85,9	5,75	0,34	104	105,0	7,00	0,50	114	
	40	89,9	4,50	0,22	95	110,2	5,50	0,30	102							72,0	3,70	0,15	97	87,8	4,50	0,22	105	
V-130 3 200 PCM 1 075 T/M 1/4 HP	10	159,2	28,75	7,10	106	180,9	33,00	9,50	112	18	60	18 po Ø	15	46	V-108 2 380 PCM 850 T/M 1/4 HP	10	134,4	24,40	5,40	112	153,9	28,00	7,00	120
	15	153,9	20,30	3,70	105	176,2	23,50	5,40	111							129,9	17,25	2,80	110	150,0	20,00	3,80	118	
	20	146,0	14,60	2,00	102	167,5	16,75	2,60	108							125,0	12,50	1,50	108	141,0	14,10	1,90	114	
	30	132,0	8,75	0,75	98	154,5	10,30	1,00	105							108,8	7,25	0,54	102	131,2	8,75	0,75	111	
	40	119,2	6,00	0,38	94	141,8	6,10	0,40	101							89,9	4,50	0,22	95	110,2	5,50	0,30	102	
V-140 3 660 PCM 1 100 T/M 3/4 HP	15	180,0	23,50	3,60	106	203,4	27,00	4,40	111	20	55	20 po Ø	17	44	V-124 2 730 PCM 820 T/M 3/4 HP	10	152,0	20,00	2,50	111	173,2	23,00	3,20	118
	20	172,5	17,25	1,90	104	196,2	19,62	2,40	110							146,0	14,60	1,35	109	165,0	16,50	1,70	115	
	25	165,6	13,25	1,10	102	191,2	15,25	1,50	108							140,0	11,25	0,85	107	162,0	12,90	1,10	114	
	30	160,0	10,75	0,75	100	184,5	12,30	1,00	107							132,0	8,75	0,50	104	156,0	10,40	0,70	112	
	40	144,0	7,25	0,34	96	171,0	8,50	0,48	103							116,0	6,00	0,25	99	138,6	7,00	0,32	106	
V-180 3 200 PCM 1 100 T/M 3/4 HP	15	200,0	26,50	5,00	118	229,5	30,50	6,00	126	14	31	20 po Ø	12	31	V-144 2 380 PCM 820 T/M 3/4 HP	10	172,0	22,75	3,60	131	196,2	26,00	4,80	138
	20	197,5	19,75	2,80	117	220,0	22,00	3,40	124							170,0	17,00	2,10	128	191,5	19,15	2,70	136	
	25	193,9	15,50	1,70	116	218,5	17,50	2,20	123							164,0	13,25	1,30	125	189,0	15,00	1,60	135	
	30	190,4	12,75	1,20	115	217,5	14,50	1,50	122							156,0	10,50	0,85	122	185,4	12,36	1,15	134	
	40	177,9	9,00	0,60	111	207,0	10,50	0,85	120							140,0	7,10	0,40	116	166,5	8,30	0,52	126	
V-200 4 250 PCM 1 100 T/M 3/4 HP	15	236,0	31,50	6,50	111					18	35	24 po Ø	18	31	V-170 3 160 PCM 820 T/M 3/4 HP	10	201,9	26,75	5,00	119	232,2	30,75	7,00	128
	20	227,5	22,75	3,60	110	260,0	26,00	5,00	117							193,0	19,30	2,60	116	220,0	22,00	3,40	124	
	25	220,0	17,70	2,20	108	252,0	20,25	3,00	115							188,0	15,00	1,60	115	214,2	17,25	2,20	123	
	30	216,0	14,50	1,50	107	247,5	16,50	2,00	114							182,4	12,25	1,10	113	210,0	14,00	1,40	121	
	40	206,0	10,25	0,80	105	237,6	12,00	1,10	112							169,6	8,50	0,55	110	198,0	10,00	0,75	118	
V-252 6 000 PCM 1 075 T/M 1 HP	20	275,0	27,50	5,40	102	315,0	31,50	7,00	108	26	69	24 po Ø	22	45	V-204 4 470 PCM 820 T/M 1 HP	10	236,0	23,60	4,00	110	267,5	26,75	5,00	117
	25	269,9	21,55	3,40	101	307,8	24,60	4,20	107							229,6	18,35	2,50	109	261,9	21,00	3,20	116	
	30	264,0	17,70	2,30	100	300,0	20,00	2,80	106							225,6	15,00	1,60	108	256,7	17,10	2,10	114	
	40	254,1	12,75	1,20	99	292,5	14,75	1,50	105							213,8	10,75	0,85	105	245,7	12,40	1,20	112	
	20	402,5	40,25	6,50	109											345,0	34,50	5,20	118					
V-370 7 600 PCM 1 075 T/M 1 HP	25	396,0	31,70	4,60	108	468,0	36,00	5,80	117	35	68	30 po Ø	25	51	V-300 5 660 PCM 820 T/M 1 HP	10	336,0	27,00	3,20	116	384,7	30,75	4,20	124
	30	385,6	25,70	2,90	107	441,0	29,40	3,60	114							320,0	21,30	1,90	114	371,2	24,75	2,60	122	
	40	353,9	17,75	1,40	103	415,8	16,75	1,30	111							292,0	14,60	0,95	109	342,0				

CONDITIONS DE FONCTIONNEMENT

- Charge de chauffage = 138 MBH
- Température d'entrée d'air (TEA) = 70 °F
- Température d'entrée d'eau (TEE)* = 220 °F
- Chute de température de l'eau = 20 °F
- Hauteur de montage = 12 pi
- Projection = 30 pi
- Appareils de série à projection horizontale requis (modèle H)

PROCÉDURE DE SÉLECTION

1. Calculez la capacité équivalente aux conditions indiquées au tableau 4.

$$\text{Capacité équivalente} = \frac{\text{Capacity required}}{\text{Factor (Table 10)}}$$

$$= \frac{138}{1.06} = 130 \text{ MBH}$$

Dans le tableau 8, choisissez l'aérotherme correspondant à ce résultat et aux conditions suivantes : TEE de 200 °F et CTE de 20 °F. Dans ce cas-ci, il faut donc sélectionner l'aérotherme dont le numéro de catalogue est H-136.

2. Calculez la capacité de l'appareil aux conditions réelles.

$$\text{Capacité réelle} = \text{MBH (tableau 8)} \times \text{facteur (tableau 10)}$$

$$= 135,5 \times 1,06 = 143,63 \text{ MBH}$$

3. Calculez le débit d'eau du serpentin (USGPM)

$$\text{Waterflow} = \frac{\text{Actual BTUH}}{500 \times \text{WTD}} = \frac{143,630}{500 \times 20} = 14.36 \text{ USGPM}$$

4. Calculez la chute de pression d'eau du serpentin (CPE).

$$\text{WPD} = \text{WPD (Table 8)} \times \left(\frac{\text{USGPM (Actual)}}{\text{USGPM (Table 8)}} \right)^2$$

$$= 1.31 \times \left(\frac{14.36}{13.55} \right)^2 = 1.47 \text{ feet of water}$$

5. Calculez la température finale de l'air (TFA).

$$\text{FAT} = \text{EAT} + \frac{\text{Actual BTUH}}{\text{CFM} \times 1.08}$$

$$= 70 + \frac{143,630}{2470 \times 1.08} = 123.84^\circ\text{F}$$

6. Déterminez la hauteur de montage et la projection aux conditions réelles.

D'après les conditions indiquées au tableau 2 (TEE de 220 °F et TEA de 70 °F)
 Hauteur de montage = 14 pi × 1,15 (tableau 6) = 16,1 pi
 Projection = 44 pi × 1,15 = 50,6 pi

Il est possible d'utiliser cet aérotherme.

REMARQUE : Voir la section « SÉLECTION GÉNÉRALE » pour obtenir des détails concernant l'utilisation de l'appareil (page XX), ainsi que le tableau 7 pour connaître le niveau sonore.

TABLEAU 10
FACTEURS DE CORRECTION DE L'EAU CHAUDE

TEMP. D'ENTRÉE D'AIR (°F)	TEMPÉRATURE D'ENTRÉE D'AIR (°F)																								
	160	170	180	190	200	210	220	230	240	250	260	270	280	290	300	310	320	330	340	350	360	370	380	390	400
30	0,96	1,04	1,11	1,18	1,26	1,33	1,41	1,48	1,55	1,63	1,70	1,78	1,85	1,93	2,00	2,07	2,14	2,22	2,30	2,37	2,44	2,52	2,59	2,66	2,74
40	0,88	0,95	1,02	1,10	1,17	1,25	1,32	1,39	1,47	1,54	1,61	1,69	1,76	1,83	1,91	1,98	2,05	2,12	2,19	2,27	2,35	2,42	2,49	2,56	2,63
50	0,80	0,87	0,94	1,01	1,09	1,16	1,23	1,30	1,37	1,45	1,52	1,59	1,66	1,74	1,81	1,88	1,95	2,02	2,10	2,17	2,24	2,31	2,39	2,46	2,53
60	0,73	0,79	0,86	0,93	1,00	1,07	1,14	1,22	1,29	1,36	1,43	1,50	1,57	1,64	1,72	1,79	1,86	1,93	2,00	2,07	2,14	2,23	2,29	2,36	2,43
70	0,65	0,70	0,77	0,85	0,92	0,99	1,06	1,13	1,20	1,27	1,34	1,41	1,48	1,55	1,62	1,69	1,76	1,84	1,91	1,98	2,05	2,12	2,19	2,26	2,33
80	0,57	0,63	0,70	0,77	0,84	0,91	0,98	1,05	1,12	1,19	1,26	1,33	1,40	1,47	1,54	1,60	1,67	1,74	1,82	1,88	1,95	2,02	2,09	2,16	2,23
90	0,48	0,55	0,62	0,69	0,76	0,83	0,90	0,97	1,04	1,11	1,17	1,24	1,31	1,38	1,45	1,52	1,59	1,66	1,72	1,80	1,86	1,93	2,00	2,07	2,14
100	0,42	0,48	0,55	0,62	0,68	0,75	0,82	0,89	0,96	1,03	1,10	1,16	1,23	1,30	1,37	1,43	1,50	1,57	1,64	1,71	1,78	1,84	1,91	1,98	2,05

Pour les valeurs de MBH à une température d'entrée d'eau autre que celles indiquées dans les tableaux, utiliser la valeur de MBH à 200 °F et multiplier par le facteur indiqué au tableau 10. La valeur de MBH obtenue sera pour un USGPM à 200 °F utilisé.

TABLEAU 11

AÉROTHERMES HORIZONTAUX		AÉROTHERMES VERTICAUX		MOTEUR (115/1/60)		
				HP	A	T/M NOMINAL
H-18, H-24 H-26, H-36	HS-25, HS-31 HS-39, HS-47	V-30, V-40	VS-47, VS-55	1/30	1,15	1 550
H-32, H-40 H-44, H-58	HS-43, HS-51	V-38, V-48	VS-57, VS-67	1/12	1,60	1 550
H-50, H-60, H-70, H-82	HS-73, HS-95	V-70, V-84*	VS-89, VS-103*	1/6	2,60	1 075
H-80, H-98*	HS-97, HS-113*			1/4	3,60	1 100
H-96, H-114 H-102, H-122* H-136, H-166	HS-117, HS-137*	V-50*, V-80* V-90, V-106* V-108, V-130* V-66*, V-96*	VS-137, VS-157*	1/4	3,60	1 075
H-144, H-174* H-194, H-234*	HS-175, HS-205*			1/4	3,40	1 725
H-250	HS-265			1/3	4,90	1 100
				0,6	6,70	1 075
		V-124, V-140* V-144, V-180* V-170, V-200*	VS-171, VS-197*	3/4	10,30	1 100
		V-204, V-252 V-300, V-370	VS-247, VS-279 VS-361, VS-413	1	14,00	1 075
		V-520	VS-595	2**		
H-400	HS-400			1 1/2***		1 140

* Disponible avec moteur antidéflagrant.

** 575/3/60

*** 460/200-230/3/60

REMARQUE : S'applique uniquement aux moteurs de série; si un moteur spécial est nécessaire (à ventilation extérieure, antidéflagrant, etc.), veuillez contacter notre service d'ingénierie.

FIGURE 3
SCHÉMA DE CÂBLAGE TYPIQUE

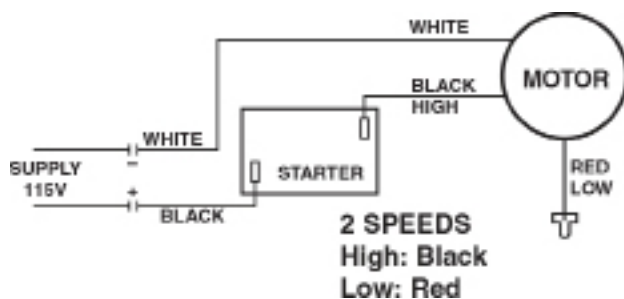

Note: Refer to unit for current wiring diagram.

TABLEAU 12
CARACTÉRISTIQUES DU MOTEUR

AÉROTHERME	MOTEUR													
	HP	1/30	1/20	1/12	1/6	1/4	1/4	1/3	0,6	3/4	1	2		
MODÈLE H	V		115	115	115	115		115	115					
	A		0,94	1,6	2,60	3,6		4,9	6,7					
	T/M		1 000 1 550	1 000 1 550	820 1 075	820 1 075		820 1 100	1 075					
MODÈLE V	V	120		115	115	115	115				115	115	575	
	A	1,15		1,6	2,60	3,6	3,4				10,3	14,0	2,7	
	T/M	1 000 1 300 1 550		1 000	820	820	1 725				820	820	1 100	1 100

Tous les moteurs fonctionnent selon un mode de 60 cycles. 1Ø, sauf pour les moteurs 575/3/60 de 2 HP.

L'entrepreneur en mécanique doit fournir et installer les aérothermes Rosemex dont les modèles et les dimensions sont indiqués sur les plans et décrits dans les spécifications.

BOÎTIER

Doit être en acier laminé à froid de haute qualité, moulé, dégraissé, phosphaté, gravé et fini en aluminium semi-brillant.

SERPENTIN

Doit être constitué d'ailettes ondulées en aluminium fixées à des tubes de cuivre expansés mécaniquement, lesquels sont soudés à des collecteurs en acier. Tous les serpentins sont éprouvés à une pression d'air de 350 psi en immersion dans l'eau.

SPÉCIFICATIONS

Doit préciser :

- Numéro de catalogue
- Volts
- Phase
- Options offertes
 - Diffuseurs à cône à persiennes
 - Grilles protectrice de série sur tous les appareils verticaux
 - Sélecteurs de vitesse

Les commandes et les moteurs en option sont offerts moyennant des frais supplémentaires (communiquer avec l'usine).

Pour obtenir les coordonnées de la succursale ou du représentant le plus près, communiquer avec le siège social ou consulter le site Web à l'adresse www.rosemex.com.

MOTEURS

Munis d'un condensateur auxiliaire permanent, les moteurs doivent être protégés contre la chaleur et lubrifiés en permanence pour un minimum de 20 000 heures de fonctionnement. Ils doivent être totalement fermés sur les modèles H et HS. Les moteurs et les supports doivent être montés sur caoutchouc. Les moteurs des appareils H et HS doivent être montés sur un support fait de gros fils métalliques formés, soudés et plaqués. Sur les appareils V et VS, les moteurs et les pales doivent pouvoir être retirés par l'ouverture du ventilateur.

VENTILATEURS

Les pales du ventilateur doivent être en aluminium, et le tout sera équilibré pour assurer un fonctionnement silencieux.

DIFFUSEURS (EN OPTION)

Les diffuseurs quadridirectionnels (modèle H) et à cône à persiennes (modèle V) doivent être dotés de pales réglables individuellement pour une flexibilité maximale de la distribution d'air.

Dans un souci d'amélioration des produits, nous nous réservons le droit d'apporter des modifications aux produits et aux spécifications sans préavis.

PROJECTION HORIZONTALE - MODÈLE H

FIGURE 4



TABLEAU 13

NO DE CATALOGUE		DIAM. VENT.	A	B	C	D	E	F	POIDS
DE SÉRIE	TEMP. DE SORTIE BASSE								
H-18, H-24	HS-25, HS-31	10	19	12 3/4	9	17	3	1 1/4	39
H-26, H-36	HS-39, HS-47	14	22	15 3/4	9	16 1/2	3	1 1/4	53
H-32, H-40	HS-43, HS-51	14	22	15 3/4	9	17 1/2	3	1 1/4	53
H-44, H-58		14	25	18 3/4	9	16 1/2	3	1 1/4	64
H-50, H-60	HS-73	16	25	18 3/4	9	16 1/2	3	1 1/4	64
H-70, H-82	HS-95	16	29	21 3/4	9	16 1/2	3	1 1/2	82
H-80, H-98	HS-97, HS-113	18	29	21 3/4	9	18	3	1 1/2	82
H-96, H-114		20	32	24 3/4	12	19 1/2	4 1/8	1 1/2	122
H-102, H-122	HS-117, HS-137	20	32	24 3/4	12	21	4 1/8	1 1/2	122
H-136, H-166		20	37	30 3/4	12	21	4 1/8	1 1/2	166
H-144, H-174	HS-175, HS-205	24	37	30 3/4	12	23 1/2	4 1/8	1 1/2	166
H-194, H-234		26	46	30 3/4	12	23 1/2	4 1/8	1 1/2	184
H-250	HS-265	26	46	30 3/4	12	23 1/2	4 1/8	1 1/2	184
H-400	HS-420	26	55	30 3/4	12	26	4 1/8	1 1/2	230

PROJECTION VERTICALE - MODÈLE V

FIGURE 5

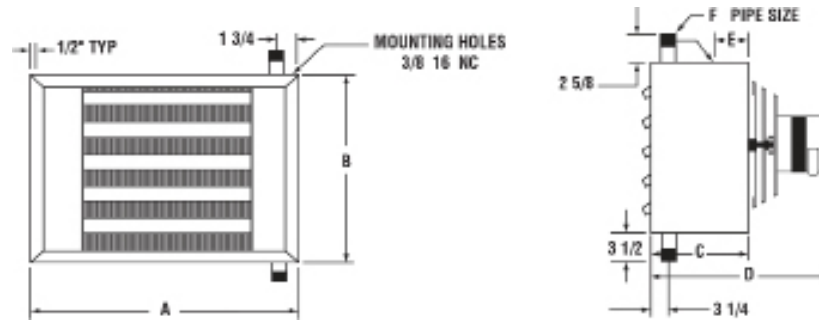
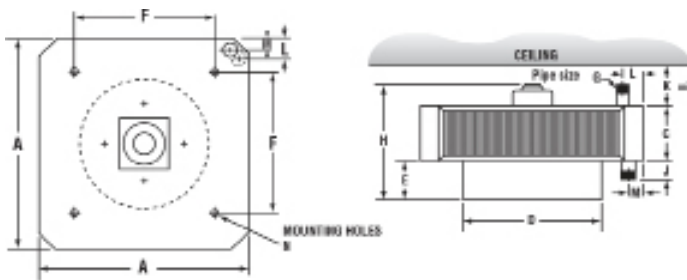

FIGURE 6



TABLEAU 14

NO DE CATALOGUE		DIAM. VENT.	A	C	D	E	F	G	H	J	K	L	M	N	P	POIDS
DE SÉRIE	TEMP. DE SORTIE BASSE															
V-30, 40	VS-47, 55 VS-57, 67	12	21	6	12 3/8	2 1/2	11	1 1/2	8 1/2	2 3/4	6	3 1/16	1 3/4	3/8 -16 NF	4 1/4	30
V-38, 48		14			14 7/16	4			12							36
V-50, 66		14			14 7/16	4			13 1/2							36
V-70, 84	VS-89, 103	16	26 1/2	6	16 7/16	4	16	1 1/2	12	2 3/4	6	3 1/16	1 3/4	3/8 -16 NF	5	64
V-80, 96									13 1/2							64
V-90, 106	VS-137, 157	18	34 1/4	6	18 1/2	4	22	2	12	2 3/4	7	5 5/16	2 1/4	1/2 -13 NF	5 3/4	72
V-108, 130									12							89
V-124, 140		20	34 1/4	7 1/2	20 1/2	4	22	2	16 1/2	2 3/4	7	5 5/16	2 1/4	1/2 -13 NF	5 3/4	98
V-144, 180	VS-171, 197 VS-247-279	24	37 3/4	7 1/2	24 5/8	5	24	2	15 1/2	2 3/4	7	5 5/16	2 1/4	1/2 -13 NF	6 3/4	98
V-170, 200									16 1/2							106
V-204, 252									17 1/2							125
V-300, 370	VS-361, 413	30	43 5/8	9	30 3/4	6	30	2 1/2	18	3	8	4 5/16	2 1/4	1/2 -13 NF	8	162
V-520	VS-595	30	43 5/8	13 1/2	30 3/4	6	30	2 1/2	19 1/2	3	8	4 5/16	2 1/4	1/2 -13 NF	8	250

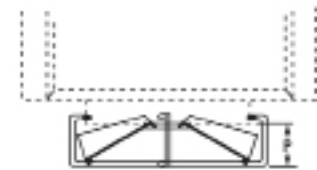

TABLEAU 15

NO DE CATALOGUE		DIAM. VENT.	A	B	C	D	E	DIMENSION DU TUYAU
H-18-2R	H-24-2R	10	21	12 3/4	12	17 3/4	19 5/8	1 1/2
H-26-2R	H-36-2R	14	24	15 3/4	12	17 3/4	22 5/8	1 1/2
H-32-2R	H-40-2R	14	24	15 3/4	12	18 5/8	22 5/8	1 1/2
H-44-2R	H-56-2R	14	27	18 3/4	12	18 5/8	25 5/8	1 1/2
H-50-2R	H-60-2R	16	27	18 3/4	12	18 5/8	25 5/8	1 1/2
H-70-2R	H-82-2R	16	31	21 3/4	12	20	28 5/8	1 1/2
H-80-2R	H-98-2R	18	31	21 3/4	12	21 1/4	28 5/8	1 1/2
H-96-2R	H-114-2R	20	34	24 3/4	12	21 1/4	31 5/8	1 1/2
H-102-2R	H-122-2R	20	34	24 3/4	12	21 1/4	31 5/8	1 1/2
H-136-2R	H-166-2R	20	39	30 3/4	12	21 1/4	37 5/8	1 1/2
H-144-2R	H-174-2R	24	39	30 3/4	12	21 1/2	37 5/8	1 1/2
H-194-2R	H-234-2R	26	48	30 3/4	12	21 1/2	37 5/8	1 1/2
H-250-2R		26	48	30 3/4	12	21 1/2	37 5/8	1 1/2
H-400-2R		26	57	30 3/4	12	21 1/2	37 5/8	1 1/2

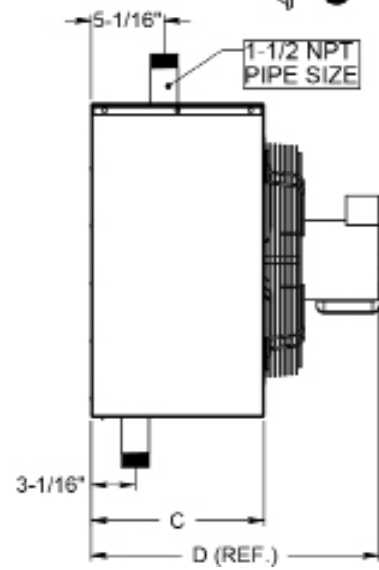
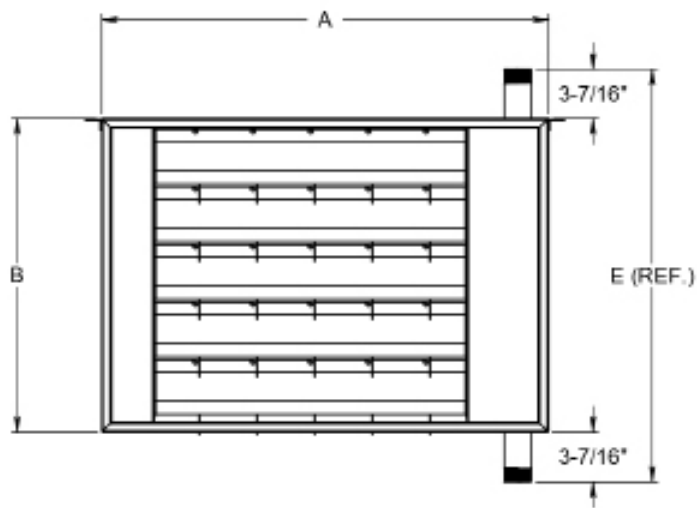
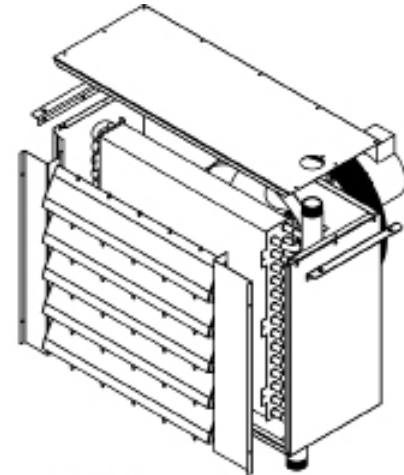
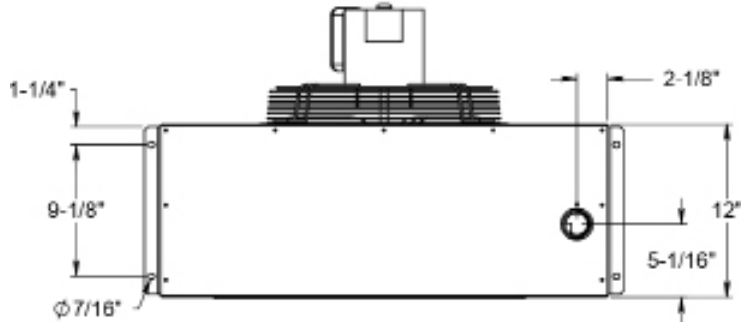

TABLEAU 16

NO DE CATALOGUE		DIAM. VENT.	A	B	C	D	E	DIMENSION DU TUYAU
H-18-3R	H-24-3R	10	21	12 3/4	13 1/2	19 1/4	19 5/8	1 1/2
H-26-3R	H-36-3R	14	24	15 3/4	13 1/2	19 1/4	22 5/8	1 1/2
H-32-3R	H-40-3R	14	24	15 3/4	13 1/2	20 1/8	22 5/8	1 1/2
H-44-3R	H-56-3R	14	27	18 3/4	13 1/2	20 1/8	25 5/8	1 1/2
H-50-3R	H-60-3R	16	27	18 3/4	13 1/2	20 1/8	25 5/8	1 1/2
H-70-3R	H-82-3R	16	31	21 3/4	13 1/2	21 1/2	28 5/8	1 1/2
H-80-3R	H-98-3R	18	31	21 3/4	13 1/2	22 3/4	28 5/8	1 1/2
H-96-3R	H-114-3R	20	34	24 3/4	13 1/2	22 3/4	31 5/8	1 1/2
H-102-3R	H-122-3R	20	34	24 3/4	13 1/2	22 3/4	31 5/8	1 1/2
H-136-3R	H-166-3R	20	39	30 3/4	13 1/2	22 3/4	37 5/8	1 1/2
H-144-3R	H-174-3R	24	39	30 3/4	13 1/2	23	37 5/8	1 1/2
H-194-3R	H-234-3R	26	48	30 3/4	13 1/2	23	37 5/8	1 1/2
H-250-3R		26	48	30 3/4	13 1/2	23	37 5/8	1 1/2
H-400-3R		26	57	30 3/4	13 1/2	23	37 5/8	1 1/2

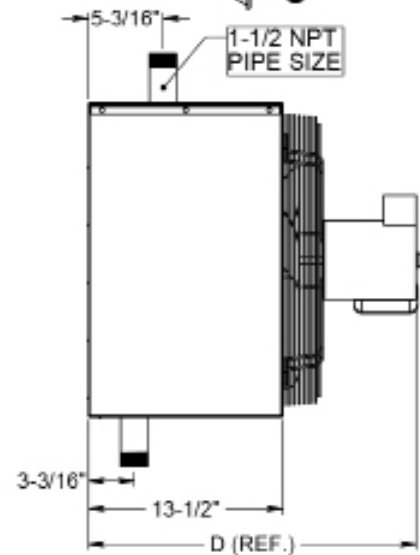
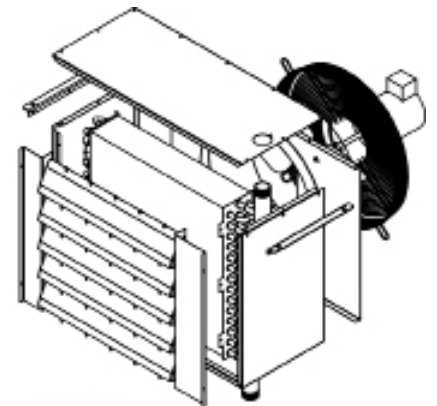
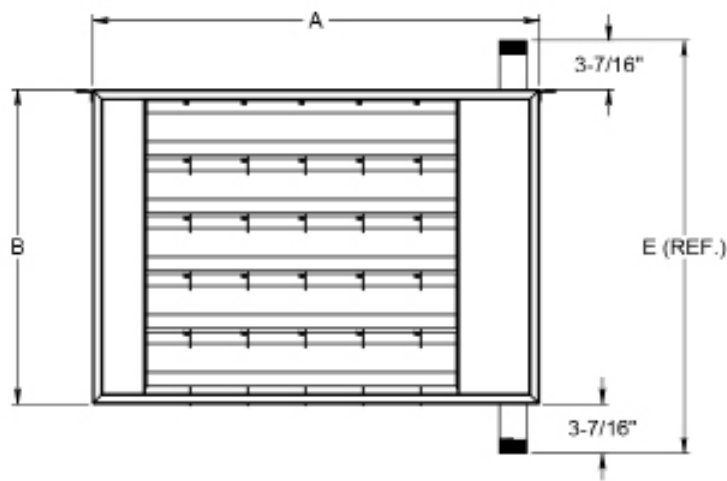
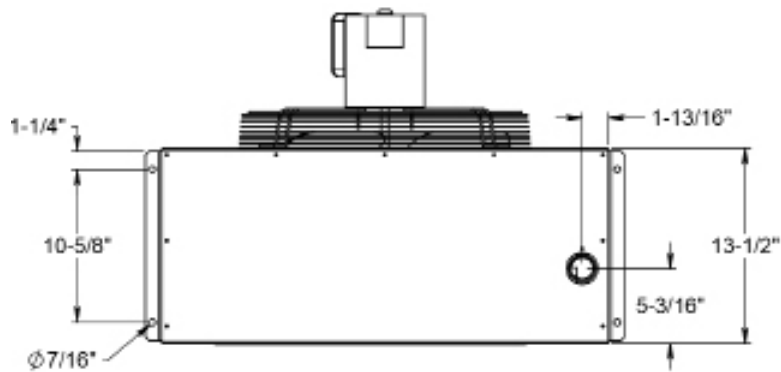

TABLEAU 17

NO DE CATALOGUE		DIAM. VENT.	A	B	C	D	E	DIMENSION DU TUYAU
H-18-4R	H-24-4R	10	21	12 3/4	15	20 3/4	19 5/8	1 1/2
H-26-4R	H-36-4R	14	24	15 3/4	15	20 3/4	22 5/8	1 1/2
H-32-4R	H-40-4R	14	24	15 3/4	15	21 5/8	22 5/8	1 1/2
H-44-4R	H-56-4R	14	27	18 3/4	15	21 5/8	25 5/8	1 1/2
H-50-4R	H-60-4R	16	27	18 3/4	15	21 5/8	25 5/8	1 1/2
H-70-4R	H-82-4R	16	31	21 3/4	15	23	28 5/8	1 1/2
H-80-4R	H-98-4R	18	31	21 3/4	15	24 1/4	28 5/8	1 1/2
H-96-4R	H-114-4R	20	34	24 3/4	15	24 1/4	31 5/8	1 1/2
H-102-4R	H-122-4R	20	34	24 3/4	15	24 1/4	31 5/8	1 1/2
H-136-4R	H-166-4R	20	39	30 3/4	15	24 1/4	37 5/8	1 1/2
H-144-4R	H-174-4R	24	39	30 3/4	15	25 1/2	37 5/8	1 1/2
H-194-4R	H-234-4R	26	48	30 3/4	15	25 1/2	37 5/8	1 1/2
H-250-4R		26	48	30 3/4	15	25 1/2	37 5/8	1 1/2
H-400-4R		26	57	30 3/4	15	25 1/2	37 5/8	1 1/2

ROSEMEX

PRODUITS

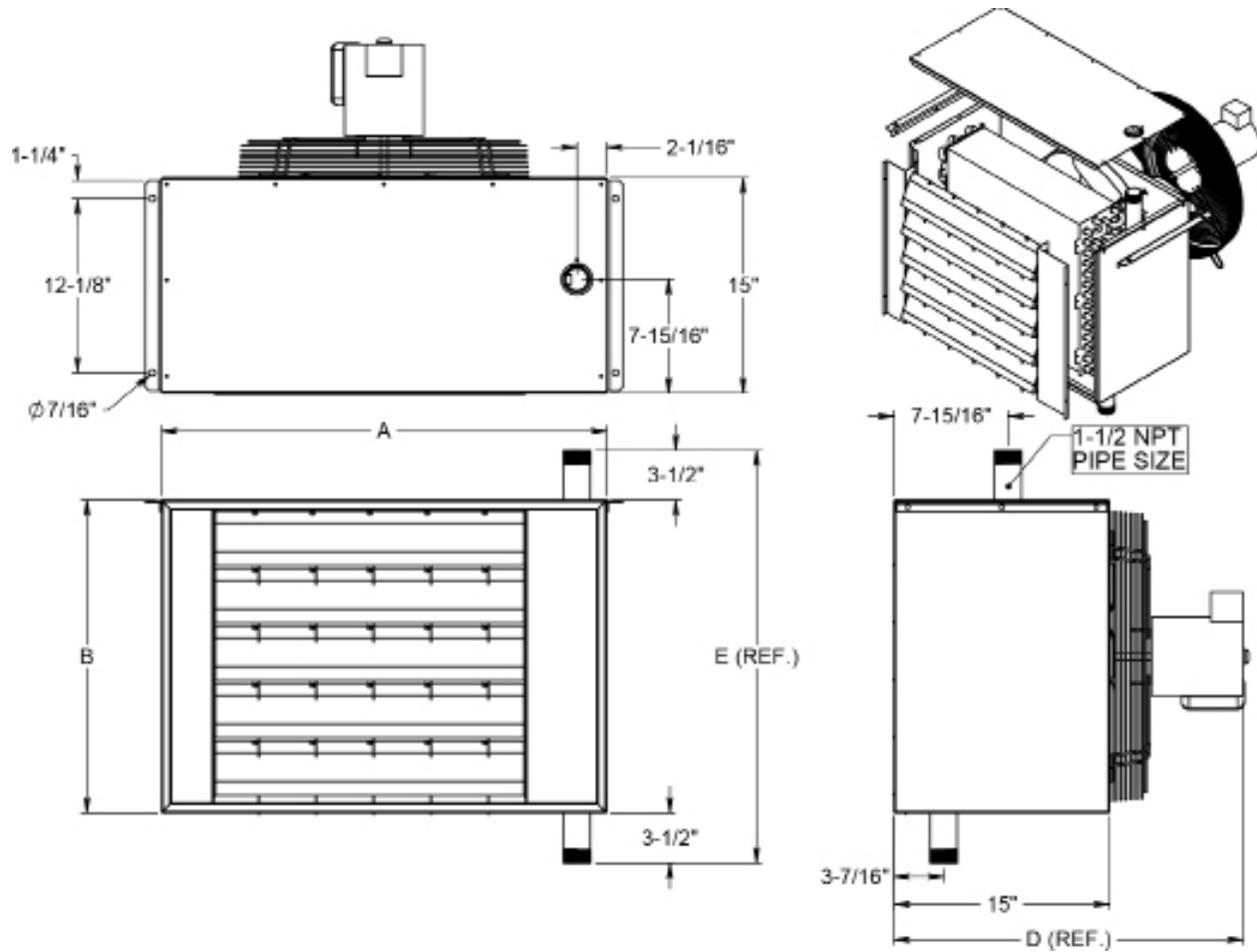
MECAR MÉTAL INC.

**1560, rue Marie-Victorin
Saint-Bruno (Québec)
J3V 6B9**

Tél. : (450) 653-1002

Télec. : (450) 653-3464

<http://www.rosemex.com>